

Montage Anleitung Nomen Klampe

Achtung: Bitte stellen Sie sicher, daß das Deck an der Stelle, wo die Klampe befestigt wird, für die Aufnahme der auf die Klampe wirkenden Kräfte ausgelegt ist.

Wir empfehlen, große U-Scheiben oder Niroplatten unter die Muttern zu legen.

Privatkunden beachten bitte die Vorschriften Ihrer Werft!

1 Demontage - Gelenkbolzen mit einem Holz- oder Kunststoffstab aus ihren Sitzen herauschieben.

2 Ausrichten - Die Klampenbasis auf Deck in Position bringen. Die drei Bohrungen markieren und dann senkrecht zum Deck bohren. Der Ø des Bohrers soll um 0,5 mm größer sein, als der Ø der Schrauben.

3 Klampenbasis vorbereiten - Unterseite der Klampenbasis mit einem Entfettungsmittel von Produktionsrückständen befreien. Dichtungskleber entlang der umlaufenden Nut aufbringen und Klampenbasis auf Deck in Position bringen.

4 Klampenbasis montieren - Die Schrauben einsetzen und gleichmäßig festziehen. Schraubenköpfe mit Dichtungskleber versiegeln.

5 Klampenarme montieren - Beide Klampenarme und das Federelement zusammenführen und dann...

6 ...alle drei Teile gleichzeitig auf die Klampenbasis aufsetzen. Das Einsetzen der Bolzen sollte nur mit der Hand ohne Werkzeug erfolgen. Die O-Ringe erzeugen dabei einen leichten Widerstand. Zunächst nur einen Bolzen einsetzen.

7 Um den zweiten Bolzen einsetzen zu können, muß der noch lose Klampenarm in Richtung Federelement gedrückt werden, damit die Bohrungen von Arm und Basis zueinander passen. Gleichzeitig den Bolzen kräftig hineindrücken. Bitte versuchen Sie nicht, die Bolzen mit einem Hammer in die Bohrung zu treiben! Das Aluminium kann dabei Schaden nehmen.

Funktion prüfen - Die Klampe soll mit nur einer Hand und mit leichtem Druck auf- und zuzuklappen sein.

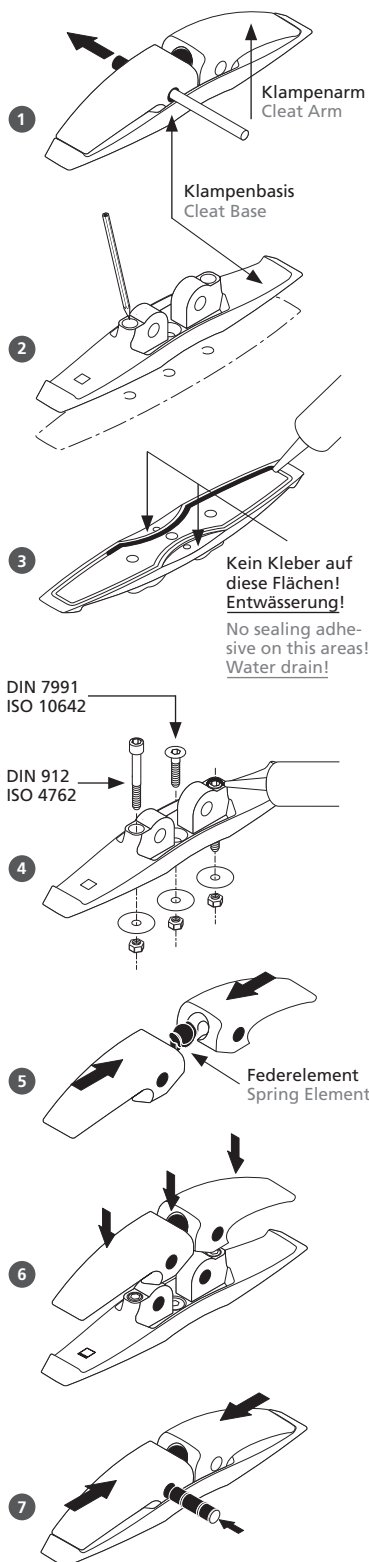

Mounting Instructions Nomen Cleat

Caution: Please ensure to fix the cleat to a deck area which is layed out for the forces impinging on the cleat.

We recommend to use big shims or custom made plates to bed the nuts.

Private customers please pay attention to the rules of your boatyard!

1 Dismantling - Push the joint bolts out of their seats using a pin from wood or plastics.

2 Alignment - Bring the cleat base into position on deck. Mark the three points for drilling, then proceed with the drilling rec-tangular to the deck. The diameter of the drill should be 0.5 mm larger than the diameter of the screws.

3 Prepare the cleat base - Clean the bottom of the cleat base using a degreasing compound. Apply sealing adhesive along the surrounding groove and bring the cleat base into position on deck.

4 Mount the cleat base - Insert the screws and tighten them uniformly. Seal up the screw heads with some sealing adhesive.

5 Mount the cleat arms - Bring the two cleat arms and the spring element together and then...

6 ...simultaneously place the three parts on to the cleat base. The bolts should be inserted manually, without the help of tools. The O-rings will generate some slight resistance. First insert only one bolt.

7 In order to insert the second bolt, the cleat arm which is still loose must be pressed in the direction of the spring element so that the drill holes of arms and base fit each other. At the same time, strongly slide in the bolt. Please do not try to drive the bolts into their seat using a hammer! The aluminium can be damaged.

Test for proper functioning - It should be possible to clap the cleat open and shut using only one hand applying just a little pressure.

State 10/2008

and versions on next page

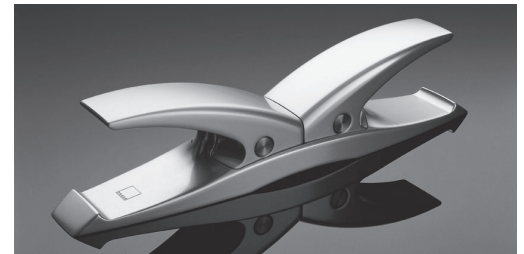

Instructions d'installation

Taquet Nomen

Attention : Vérifiez préalablement la solidité du pont à l'emplacement où le taquet doit être installé.

Il est recommandé de placer des rondelles de grande dimension ou des plaques Niro sous les écrous. Les particuliers sont tenus d'observer les prescriptions du chantier de construction du bateau!

1 Démontage - Chassez les axes hors de leur siège à l'aide d'une tige en bois ou en plastique de diamètre approprié.

2 Implantation - Placez l'embase du taquet en position sur le pont. Tracez les trois trous de fixation et percez perpendiculairement au pont. Utilisez un foret dont le diamètre du foret est supérieur de 0,5 mm à celui de la vis de fixation.

3 Préparation de l'embase du taquet - Nettoyez la face inférieure de l'embase à l'aide d'un dégraissant. Appliquez du mastic-colle étanche dans la rainure du pourtour de l'embase et placez celle-ci en position sur le pont.

4 Montage de l'embase du taquet - Introduisez les vis et serrez les écrous uniformément. Scellez les têtes des vis avec du mastic-colle étanche.

5 Montage des bras du taquet - Assemblez les deux bras et l'ensemble ressort puis...

6 ...positionnez ensemble les trois pièces sur l'embase. Insérez les axes manuellement sans utiliser d'outil. Lors de cette opération, les joints toriques doivent offrir une légère résistance. Insérez d'abord le premier axe.

7 Pour insérer le second axe, appuyez sur le bras resté libre en comprimant l'ensemble ressort jusqu'à ce que les alésages du bras et de l'embase soient alignés. En même temps, engagez l'axe fermement. N'essayez en aucun cas d'insérer l'axe en force à l'aide d'un marteau au risque d'endommager les pièces en aluminium!

Contrôle du fonctionnement - Le taquet doit pouvoir s'ouvrir ou se rabattre d'une seule main par une légère pression.



Instrucciones de montaje

Cornamusa Nomen

Advertencia: Por favor, asegúrese de fijar la cornamusa sobre la zona de la cubierta diseñada para aguantar las fuerzas que se ejercen sobre la cornamusa.

Recomendamos utilizar grandes calzas o placas hechas a medida para asentar las tuercas.

¡Clientes privados, por favor presten atención al reglamento de su astillero!

1 Desmontaje - Empuje y saque de su posición los pernos de articulación con una varilla de madera o de plástico.

2 Alineación - Coloque la base de la cornamusa en su sitio sobre la cubierta. Marque los tres puntos antes de taladrar, luego empiece a perforar de manera rectangular a la cubierta. El diámetro de la broca debe ser 0,5 mm más ancho que el diámetro de los tornillos.

3 Preparativos de la base de la cornamusa - Limpie la parte inferior de la base de la cornamusa con un producto desengrasante. Aplique un adhesivo sellador a lo largo de ranura circundante y coloque la base de la cornamusa sobre la cubierta en posición correcta.

4 Montaje de la base de la cornamusa - Inserte los tornillos y atorníllelos uniformemente. Selle las cabezas de los tornillos con el adhesivo sellador.

5 Montaje de los brazos de la cornamusa - Coloque los dos brazos de la cornamusa junto con el elemento a resorte y luego...

6 ...simultáneamente, coloque las tres partes sobre la base de la cornamusa. Los pernos deben insertarse manualmente sin utilizar una herramienta. La juntas tóricas generarán una leve resistencia. Inserte primero un único perno.

7 A fin de insertar el segundo perno, el brazo de la cornamusa que sigue suelto debe apretarse hacia elemento a resorte para que los agujeros de los brazos y de la base coincidan el uno con el otro. Al mismo tiempo, introduzca firmemente el perno. ¡Por favor, no trate de meter los pernos en los orificios utilizando un martillo! Puede dañar el aluminio.

Pruebe el correcto funcionamiento - Debería ser posible cerrar y abrir la cornamusa utilizando una sola mano mediante una leve presión.

